

**PARK TOOL CO.** 5115 Hadley Ave. N., St. Paul, MN 55128 (USA) [www.parktool.com](http://www.parktool.com)

## SG-8 Threadless Saw Guide for Carbon Composite Forks

Designed to accommodate wider saw blades used specifically for cutting carbon composite tubes, the SG-8 ensures a straight, clean cut on 1", 1-1/8" and 1-1/4" threadless forks.

### Instructions:

1. Carefully mark location of fork to be cut.
2. Slide SG-8 onto fork until mark is visible through slot. Tighten handle (ref. #10) with moderate finger pressure. Excessive pressure may strip threads in SG-8 and damage fork.
3. Clamp guide plate (ref. #6) into bench vise.

4. Set blade of hack saw in slot of SG-8 and saw through fork. Do not apply excessive pressure on the blade. Keep hacksaw traveling straight down the slot.
5. Remove fork and finish cut end with fine sandpaper.

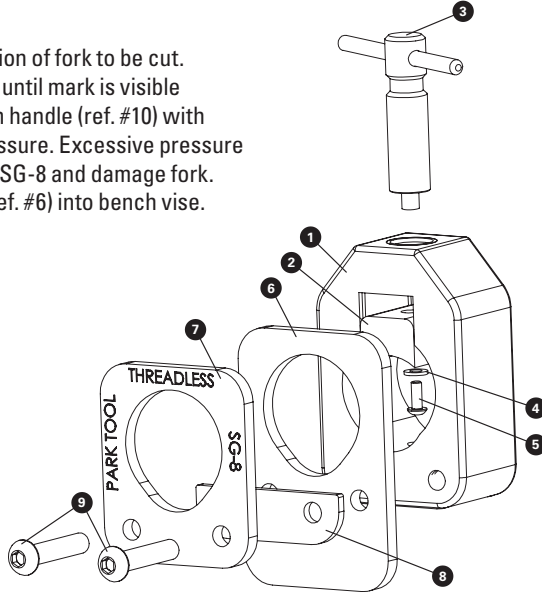
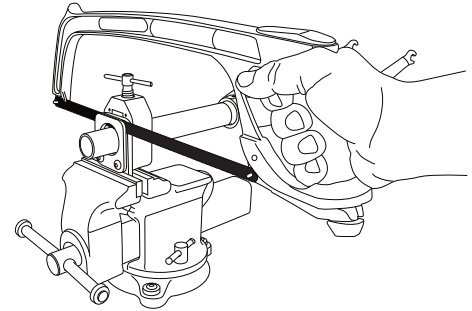

## SG-8 PART NUMBERS

Ref. #	Part #	Description	Qty.
1	716B	Threadless Guide Body	1
2	716-7	Pad	1
3	722	Handle & Plunger Assembly	1
4	723B	Washer	1
5	723A	Button Head Cap Screw M3x8	1
6	719	Guide Plate	1
7	720-8	Cover Plate	1
8	714-8	Saw Guide Shim	1
9	715	Button Head Cap Screw M6x35	2
10	782	Handle	1

## SG-8 Schneidführung für Carbonsäbels

Die SG-8 sorgt mit ihrer weiteren Schlitzaufnahme für Carbon-Sägeblätter für die exakte Führung beim Kürzen von gewindelosen Säbelschäften mit 1", 1-1/8" und 1-1/4" Durchmesser.

### Anleitung:

1. Markieren Sie den Säbelschaft deutlich an der zu kürzenden Stelle.
2. Schieben Sie die SG-8 wie abgebildet auf den Säbelschaft bis die Markierung im Schlitz zu sehen ist. Drehen Sie den Spindelgriff (ref. #10) mit mäßiger Kraft fest. Zu starker Druck kann Spindelgewinde und Säbelschaft beschädigen.
3. Klemmen Sie die Führungsplatte (ref. #6) am überstehenden Ende in einem Schraubstock fest.
4. Setzen Sie das Carbonsägeblatt in den Schlitz und sägen Sie den Säbelschaft ohne großen Anpressdruck durch.
5. Entfernen Sie die Säbel und entgraten Sie den Säbelschaft von innen und außen mit feinem Sandpapier.

## SG-8 Guide de Sciage non Fileté pour Pivot de Fourche Carbone

Conçu pour recevoir les lames de scie plus larges, utilisées spécialement pour couper les tubes en carbone, le SG-8 assure une coupe nette et précise sur les pivots de fourches non filetés de 1", 1-1/8" et 1-1/4".

### Mode d'Emploie:

1. Marquer délicatement la fourche à l'endroit désiré pour la coupe.
2. Glisser le SG-8 sur le tube jusqu'à ce que la marque soit visible à travers la fente de guidage. Serrer la poignée (Ref. #10) délicatement. Une pression excessive peut endommager l'outil ou la fourche.
3. Fixer la plaque de guidage (Ref. #6) dans l'étau.
4. Introduire la lame dans la fente du SG-8 et scier la fourche. Ne pas appliquer de pression excessive sur la lame. Garder la scie bien droite dans la fente.
5. Retirer la fourche et ébavurer avec du papier de verre très fin.

## SG-8 Guía para Cortar Tubo de Tijera de Carbono

Diseñada para guiar seguetas de corte usadas específicamente para tubos de tijera de carbono, el SG-8 ayuda a cortar correcto, seguro y limpiamente tubos de tijeras de carbono de 1", 1-1/8" y 1-1/4".

### Instrucciones:

1. Marque con cuidado el lugar de la tijera donde se cortara.
2. Introduzca la tijera en el SG-8 hasta ver por la ranura la marca. Apriete el maneral (ref. #10) con presión moderada. Una presión excesiva puede dañar la cuerda del SG-8 y dañar la tijera.
3. Sujete el plato de la guía con un tornillo de banco.
4. Coloque la segueta en la ranura para corte del SG-8 y corte la tijera. No aplique demasiada fuerza en la segueta. Mantenga la segueta dentro de la ranura cortando hacia abajo.
5. Retire la tijera y asiente el corte con una lija fina.