



CT-3 Heavy Duty Screw Type Chain Tool

Park Tool Co. 5115 Hadley Ave. N., St. Paul, MN 55128 (USA) www.parktool.com

The CT-3 removes and installs most 5 to 10-speed chains used on derailleur-equipped road and mountain bikes.

The procedures for separating and assembling derailleur chains vary significantly, depending on the type of connecting system used by the chain manufacturer. One type requires a rivet to be pressed completely out of the chain, which is then replaced by a new replacement rivet when the chain is assembled. A second type uses reusable rivets, which are partially pressed out to separate the chain and then pressed back in to assemble the chain. A third type uses a special masterlink to separate and assemble the chain (a chain tool is not required to separate or assemble the chain—it is only used to size the chain). Detailed explanations of chains and connecting systems can be found at www.parktool.com.

Below are general instructions for separating and assembling a chain and for loosening a tight link that can sometimes develop after a chain is assembled. Always consult the chain manufacturer or a qualified bicycle mechanic for instructions specific to the type and model of chain.

Chain Separation:

1. Place chain link into primary cradle of chain tool (Figure 1). Note: Use care not to place link between primary cradle and tight link cradle (Figure 2).
2. Turn handle to press chain rivet. If chain uses a replacement type rivet, press rivet completely out of chain. If chain uses a reusable type rivet, only press rivet out enough to separate chain.

Chain Assembly:

1. Place chain link into primary cradle of chain tool
2. Turn handle to press replacement rivet or reusable rivet into chain. When properly assembled, an equal amount of rivet should be showing on each side of chain.

Tight Link Loosening:

1. Place tight chain link into tight link cradle of chain tool (Figure 3).
2. Turn handle until chain tool pin just contacts chain rivet, then turn handle an additional 1/8 turn to loosen the tight link.

Chain Tool Pins

To avoid loss and breakage of chain tool pin, periodically inspect to make sure it is securely threaded into tool. Replacement pins are available: **CTP** or **CTP-C**

Figure 1

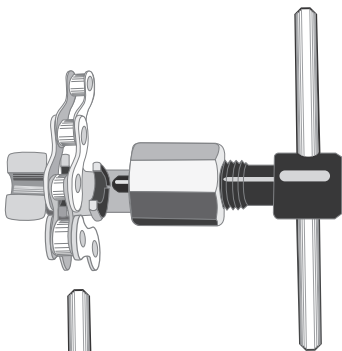

Figure 2

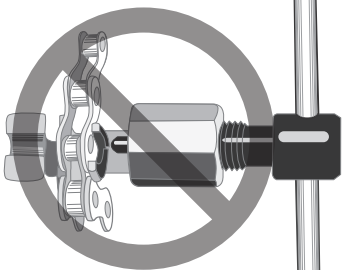
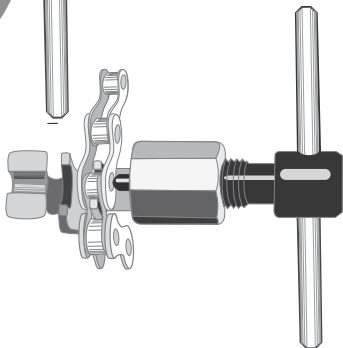

Figure 3



CT-3 Werkstatt-Kettenniet

Mit den Kettenniet-Modellen CT-3 lassen sich schnell und einfach 5- bis 10-Gang Schaltungsketten aller Fahrradtypen installieren und demontieren.

Je nach Kettenverschluss-System unterscheidet sich das Vorgehen zum Öffnen und Schließen der Kette erheblich voneinander. Bei einem Kettentyp wird ein Originalbolzen vollständig aus der Kette gepresst und diese später durch einen speziellen Ersatzbolzen wieder geschlossen. Ein zweiter Kettentyp nutzt wieder verwendbare Kettenbolzen, die zum Öffnen der Kette nur partiell herausgepresst und zum Schließen wieder hineingepresst werden. Bei einem dritten Kettentyp wird ein spezielles Verschluss-Kettenglied „Master Link“ zum Öffnen und Schließen der Kette verwendet (dafür ist kein Kettenniet erforderlich sondern um die Kette auf die benötigte Länge zu bringen). Detaillierte Informationen zu Ketten und den unterschiedlichen Verschluss-Systemen finden Sie auf www.parktool.com.

Nachfolgend finden Sie allgemeine Anweisungen zum Öffnen und Schließen von Ketten sowie zum Lösen steifer Kettenglieder, was gelegentlich nach Schließen der Kette auftreten kann. Erfragen Sie spezifische Informationen zu Kettentyp und -modell beim Hersteller oder einem qualifizierten Fahrradmechaniker.

Kette öffnen:

1. Platzieren Sie das zu öffnende Kettenglied im Montagefach des Kettennietes (Abb. 1). Hinweis: Legen Sie die Kette nicht zwischen die beiden Kettenfächer (Abb. 2).
2. Drehen Sie den Griff zum Herausdrücken des Kettenbolzens. Beim Kettentyp mit Ersatzbolzen, pressen Sie den Kettenbolzen vollständig aus der Kette heraus. Einen wieder verwendbaren Kettenbolzen pressen Sie dagegen nur soweit heraus, bis sich die Kette öffnen lässt.

Kette schließen:

1. Platzieren Sie das zu verschließende Kettenglied im Montagefach des Kettennietes
2. Drehen Sie den Griff, bis der Ersatz- oder wieder verwendbare Kettenbolzen sicher im Kettenglied sitzt. Bei korrekter Montage steht der Bolzen auf beiden Seiten gleichmäßig vor.

Lösen steifer Kettenglieder

1. Platzieren Sie das betroffene Kettenglied im Lösefach des Kettennietes (Abb. 3).
2. Drehen Sie den Nietstift bis seine Spitze den Kettenbolzen berührt, dann mit leichtem Druck ungefähr 1/8 Umdrehung weiter zum Lösen des Kettenglieds.

Ersatz-Nietstifte

Überprüfen Sie regelmäßig den sicheren Sitz des Nietstifts im Werkzeug, um Verlust und Abbrechen des Stifts zu vermeiden. Ersatz-Nietstifte sind lieferbar: **CTP oder CTP-C**

CT-3 Dérive-Chaine Professionnel

Le CT-3 permettent de facilement démonter ou remonter la plupart des chaînes de 5 à 10 vitesses utilisées sur les vélos de route et VTT équipés de dérailleurs.

Les procédures de montage et remontage des chaînes peuvent varier significativement en fonction du type de connexion utilisé par le fabricant. Un premier type requiert que le rivet soit expulsé entièrement de la chaîne, avant d'être remplacé par un rivet neuf lors de l'assemblage de la chaîne. Un second type utilise des rivets réutilisables, qui sont partiellement expulsés afin de séparer le maillon, puis réutilisés à l'assemblage. Un troisième type de chaînes utilise un système d'attache rapide (masterlink) pour démonter et remonter la chaîne (le dérive-chaîne n'est pas requis pour démonter et remonter la chaîne – il l'est seulement pour ajuster la longueur). Vous pourrez trouver de plus amples informations concernant les systèmes de connexion de chaînes sur www.parktool.com.

Les instructions ci-dessous portent sur l'utilisation générale des CT-3 sur trois types de chaînes. Consulter systématiquement la documentation du fabricant de la chaîne pour plus de précisions et des instructions spécifiques à votre modèle.

Démontage:

1. Placer un maillon de la chaîne sur le cavalier du bas (primary cradle) (Figure 1). Note: Attention à ne pas placer le maillon à cheval entre le cavalier du bas (primary cradle) et le cavalier du haut (tight link cradle) (Figure 2).
2. Tourner la poignée pour exercer une pression sur le rivet. Si la chaîne utilise un rivet de type remplaçable, l'expulser complètement par l'arrière. Si la chaîne utilise un rivet de type réutilisable, l'expulser seulement assez pour pouvoir séparer les deux maillons.

Montage:

1. Placer la chaîne sur le cavalier du bas (primary cradle).
2. Tourner la poignée afin d'enfoncer le rivet de remplacement ou le rivet réutilisable dans la chaîne. Lorsque correctement assemblé, le rivet doit dépasser de façon égale de chaque côté de la chaîne.

Élimination d'un point dur

1. Placer le maillon sur le cavalier le plus haut (tight link cradle) (Figure 3) du dérive-chaîne.
2. Tourner la poignée jusqu'à ce que le poinçon et le rivet de la chaîne soient en contact. Tourner ensuite la poignée très légèrement (environ 1/8 de tour) afin d'éliminer le point dur.

Poinçons de rechange

Afin d'éviter la perte ou la casse du poinçon de votre dérive-chaîne, il est important de régulièrement inspecter l'état général de celui-ci. Les références de poinçons sont les suivantes: **CTP** ou **CTP-C**

CT-3 Extractor de Cadena Tipo Desarmador

El CT-3 remueve e instala la mayoría de las cadenas de 5 a 10 velocidades en las bicicletas de ruta y montaña que utilizan cambios.

El procedimiento para separar y ensamblar las cadenas varía significativamente, dependiendo del tipo de sistema de conexión usado por el fabricante de cadenas. Uno de ellos requiere que el perno sea extraído por completo de la cadena, para ser reemplazado por uno nuevo al ensamblar la cadena. Un segundo tipo utiliza pernos reutilizables, estos son solo parcialmente extraídos hacia fuera para separar la cadena y son empujados de regreso para ensamblarla. Un tercer tipo utiliza un candado de cadena para separar y ensamblar la cadena (en este caso no se requiere de un extractor de cadena para separar o ensamblar la misma). Información detallada a cerca de cadenas y sistemas de conexión puede encontrarlas en www.parktool.com.

Siguiendo las instrucciones en general para separar y ensamblar las cadenas, estas pueden quedar con eslabones apretados o flojos al ser ensambladas. Siempre consulte al fabricante de cadenas o un mecánico de bicicletas calificado para recibir instrucciones específicas a cerca del tipo y modelo de cadena.

Separación de la Cadena:

1. Coloque el eslabón a separar en el compartimiento del extractor de cadena (Figura 1). Nota: Tenga cuidado de no colocar el eslabón en medio del compartimiento primario y el compartimiento para apretar (Figura 2).
2. Gire el maneral para presionar el perno. Si la cadena utiliza un perno reemplazable extraiga esta por completo de la cadena, Si utiliza perno reutilizable solo presione este lo suficiente como para separar la cadena.

Ensamblando la Cadena:

1. Coloque el eslabón en el compartimiento primario del extractor de cadena.
2. Gire el maneral para presionar hacia dentro el perno reemplazable o el perno reutilizable en la cadena. Cuando esta correctamente ensamblado, una porción igual del perno se observa en ambos lados de la cadena.

Aflojando Eslabones Apretados

1. Coloque el eslabón apretado en el compartimiento del extractor de cadena (Figura 3).
2. Gire el maneral hasta que haga contacto el punzón del extractor con el perno de la cadena, gire el maneral 1/8 de vuelta a la vez hasta que el eslabón apretado se afloje.

Punzones para Extractor de Cadena

Para evitar perder o romper los punzones de los extractores de cadena, inspeccione periódicamente para asegurarse que estén atornillados en la herramienta. Punzones de repuesto están disponibles: **CTP o CTP-C**

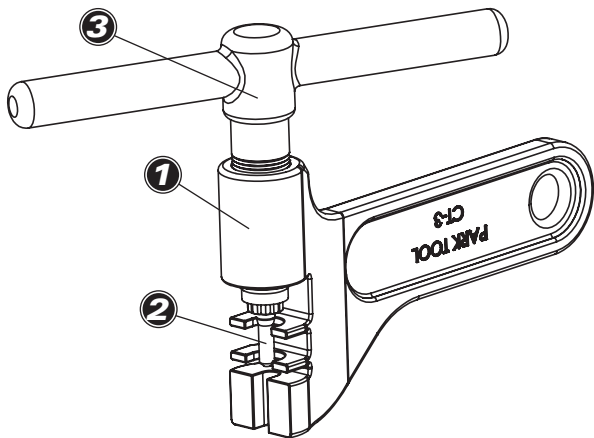

CT-3 part numbers

Part No.	Description
① 701	Chain tool body
② CTP	Chain tool pin
③ 706	"T" handle assembly