

PRS-2.2-1/PRS-2.2-2 Deluxe Double Arm Repair Stand

Assembly

1. Rotate base support upright (#13) until holes align correctly with holes in steel base (#16). Attach base support upright to steel base using four button head cap screws (#17), 3/16" washers (#15) and 1/4-20 hex nuts (#14).
2. Place lock block assembly without spring (#3, #5 - #9) into square tube on base support upright (#13).
3. Slide work tray (#12) onto T support (#11). Install locking pin (#10) in one of five positioning holes on T-support and slide into base support upright (#13). Tighten handle of lock block assembly (#8) to secure T support.
4. Place lock block assembly with spring (#3 - #9) into square tube on each end of T support. Position work tray at desired height and tighten set screw to secure.
5. Place clamp (#1 or #2) into each end of T support (#11) and tighten handle of lock block assembly (#8) to secure clamp.

PRS-2.2-1/PRS-2.2-2 Pied de Réparation Professionnel Double Deluxe

Montage

1. Pivoter le montant bas (#13) jusqu'à ce que les trous s'alignent correctement avec les trous de la base en fonte (#16). Fixer le montant bas à la base en utilisant boulons à tête plate (#17), les rondelles 3/16" (#15) et les écrous 1/4-20 (#14).
2. Placer le bloc d'assemblage sans ressort (#3, #5 - #9) dans le tube carré sur le montant bas (#13).
3. Coulisser le plateau alu (#12) sur le montant en T (#11). Insérer la goupille (#10) dans l'un des cinq trous du montant en T et glisser celui-ci dans le montant bas (#13). Resserrer la poignée du bloc d'assemblage (#8) afin de sécuriser le montant en T.
4. Placer les blocs d'assemblage avec ressort (#3 - #9) dans les tubes carrés du montant en T. Positionner le plateau alu à la hauteur souhaitée et serrer la vis de blocage.
5. Placer les pinces (#1 ou #2) dans les deux extrémités du montant en T (#11) et serrer les poignées des blocs d'assemblage (#8) afin de sécuriser les pinces.

PRS-2.2-1/PRS-2.2-2 Soporte de Reparación doble de Luxe

Ensamblaje

1. Gire la base del soporte (#13) hasta alinear los agujeros correctamente con los de la base de acero (#16) atornille a la base usando 4 tornillos (#17) Rondanas 3/16" (#15) y tuercas 1/4-20 (#14).
2. Coloque la manija del bloqueo sin el resorte (#3, #5, #9) dentro del tubo cuadrado del tubo que se sujeta a la base del soporte.
3. Coloque la bandeja porta herramienta (#12) en el tubo en forma de T (#11) instale el seguro (#10) en uno de los 5 agujeros del tubo y deslice dentro del tubo que esta fijado a la base (#13) Apriete la manija del bloqueo (#8) para asegurar al tubo en forma de T.
4. Coloque el bloqueo con el resorte (#3-#9) dentro del tubo cuadrado en forma de T, coloque la bandeja porta herramienta a la altura deseada y apriete para asegurar.
5. Coloque la mordaza (#1 o #2) en cada extremo del tubo (#11) y apriete el bloque (#8) para asegurar la mordaza.

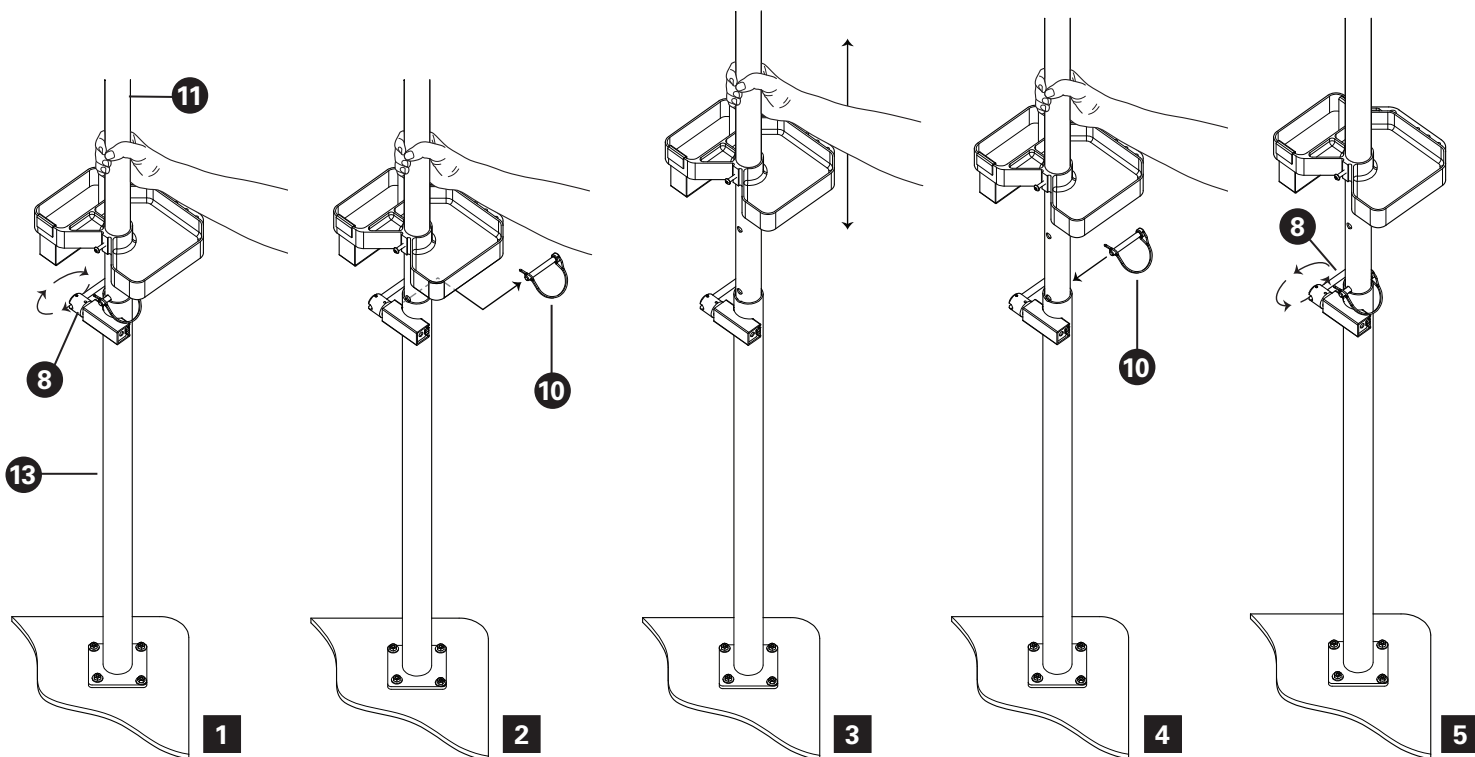

ADJUSTING HEIGHT

The PRS-2.2-1 and PRS-2.2-2 have five height adjustment positions. To adjust the height:

1. Remove bike from repair stand. Hold T support (#11) firmly and loosen handle of lock block assembly (#3-#9) in base support upright (#13).
2. Continue to hold T support (#11) to prevent it from dropping and pull locking pin (#10) from T support.
3. Raise or lower T support (#11) and re-install locking pin (#10) into desired height adjustment hole in T support (#11).
4. Re-tighten handle (#8) of lock block assembly.

AJUSTER LA HAUTEUR

Les PRS-2.2-1 et PRS-2.2-2 offrent cinq niveaux de hauteur. Afin d'ajuster celle-ci :

1. Retirer tous vélos du pied de réparation. Maintenir le montant en T (#11) fermement et desserrer la poignée du bloc d'assemblage (#8) dans le montant bas.
2. Continuer à maintenir le montant en T (#11) afin d'éviter qu'il ne tombe et retirer la goupille (#10) du montant en T.
3. Remonter ou abaisser le montant en T (#11) et réinstaller la goupille (#10) dans le trou souhaité du montant en T (#11).
4. Resserrer la poignée (#8) du bloc d'assemblage.

PRS-2.2-1/PRS-2.2-2 Doppelarm-Profi-Montagegeständer

Montage

1. Platzieren Sie das Standrohr (#13) mit den Bohrungen bündig auf der Stahl-Bodenplatte (#16). Verschrauben Sie das Standrohr auf der Bodenplatte mit den vier Senkkopfschrauben (#17), 3/16" Unterlegscheiben (#15) und 1/4-20 Sechskantmuttern (#14)
2. Setzen Sie die Klemmblock-Einheit ohne Feder (#3, #5, #9) in die Vierkantaufnahme des Standrohrs (#13).
3. Schieben Sie die Werkzeugablage (#12) auf das T-Rohr (#11). Setzen Sie den Sicherungsstift (#10) in eine der fünf Positionierungsöffnungen des T-Rohrs und schieben Sie dieses in das Standrohr (#13). Drehen Sie den Griff des Klemmblocks (#8) zur Sicherung des T-Rohrs fest.
4. Setzen Sie die beiden Klemmblock-Einheiten mit Feder in die Vierkantaufnahmen des T-Rohrs. Platzieren Sie die Werkzeugablage in der gewünschten Höhe und sichern Sie diese mit der Klemmschraube.
5. Setzen Sie die beiden Halteklaue (#1 oder #2) in die Aufnahmen des T-Rohrs und fixieren Sie diese durch Drehen der Klemmblock-Griffe (#8).

AJUSTE DE ALTURA

El PRS-2.2-1 y el PRS-2.2-2 tienen 5 posiciones para ajustar la altura. Para ajustar:

1. Retire la bicicleta del soporte de reparación. Sujete donde se forma la T (#11) firmemente y afloje el bloqueo (#8) del tubo que esta atornillado a la base (#13).
2. Continúe sosteniendo el tubo en forma de T (#11) para prevenir que se caiga y retire el seguro (#10) del tubo.
3. Levante el tubo en forma de T (#11) y coloque nuevamente el seguro (#10) en el agujero que corresponda a la altura deseada (#11).
4. Apriete nuevamente (#8) y asegure el bloqueo.

HÖHENVERSTELLUNG

Beide PRS-2.2 Ausführungen bieten fünf verschiedene Arbeitshöhen. Die Verstellung der Arbeitshöhe erfolgt so:

1. Entfernen Sie ggf. Die Fahrräder aus dem Montagegeständer. Halten Sie das T-Rohr (#11) fest und lösen Sie den Klemmblock (#8) im Standrohr (#13).
2. Sichern Sie weiterhin das T-Rohr (#11) gegen Abrutschen und ziehen Sie den Sicherungsstift (#10) aus dem T-Rohr.
3. Passen Sie das T-Rohr (#11) auf die gewünschte Position an und setzen Sie den Sicherungsstift in die entsprechende Öffnung des T-Rohrs (#11).
4. D. Fixieren Sie abschließend wieder den Klemmblock (#8) des Standrohrs.

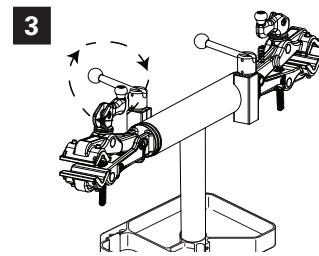
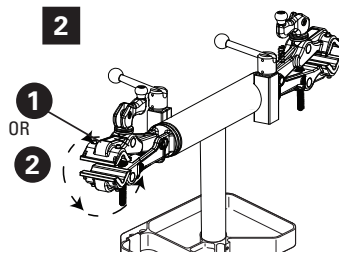
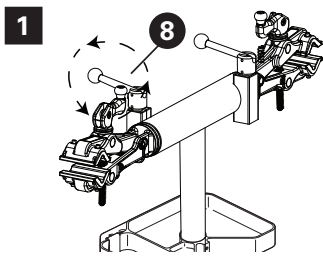

ROTATING CLAMPS VERTICALLY

The clamps on the PRS-2.2-1 and PRS-2.2-2 can be rotated 360 degrees, allowing easy access to any component of the bike. To adjust the angle of the clamp:

1. Loosen handle (#8) on lock block assembly in T support (#11).
2. Rotate clamp (#1 or #2) to desired position.
3. Re-tighten handle of lock block assembly to secure clamp.

ROTATING CLAMPS HORIZONTALLY

The T support on the PRS-2.2-1 and PRS-2.2-2 can be rotated 360 degrees, allowing one bike to be quickly swung out of the way to work on another bike. To rotate the T support:

1. Loosen handle (#8) on lock block assembly in base support upright (#13).
2. Rotate T support (#11) 180 degrees.
3. Re-tighten handle of lock block assembly to secure position.

PIVOTER LA PINCE VERTICALEMENT

Les pinces des PRS-2.2-1 et PRES-2.2-2 peuvent pivoter à 360 degrés, permettant un accès facile à tous les composants du vélo. Afin d'ajuster l'angle de la pince:

1. Desserrer la poignée du bloc d'assemblage (#8) sur le montant en T (#11).
2. Pivoter la pince (#1 ou #2) dans la position désirée.
3. Resserrer la poignée (#8) du bloc d'assemblage afin de sécuriser la pince.

ROTATING CLAMPS HORIZONTALLY

Le montant en T (#11) des PRS-2.2-1 et PRS-2.2-2 peut pivoter à 360 degrés, permettant de basculer d'un vélo à l'autre rapidement en pivotant. Afin de pivoter le montant en T :

1. Desserrer la poignée du bloc d'assemblage (#8) sur le montant bas (#13).
2. Pivoter le montant en T (#11) de 180 degrés.
3. Resserrer la poignée (#8) du bloc d'assemblage afin de sécuriser la position.

PARA GIRAR LAS MORDAZAS VERTICALMENTE

Las mordazas en el PRS-2.2-1 Y PRS-2.2-2 pueden girar 360 grados , permitiendo un fácil acceso a cualquier componente de la bicicleta. Para ajustar el ángulo de la mordaza:

1. Afloje el bloqueo (#8) del tubo en forma de T.
2. Gire la mordaza (#1 o #2) en la posición deseada.
3. Apriete nuevamente (#8) y bloquee para asegurar la mordaza.

PARA GIRAR LAS MORDAZAS HORIZONTALMENTE

El tubo en forma de T (#11) en el PRS-2.2-1 Y PRS-2.2-2 puede girar 360 grados permitiendo hacer girar una de las bicicletas para poder trabajar en otra. Para girar el tubo en forma de T:

1. Afloje (#8) el bloqueo del tubo que va a la base del soporte.
2. Gire el tubo (#11) 180 grados.
3. Apriete (#8) el bloqueo para asegurar la posición.

VERTIKALE VERSTELLUNG

Die Halteklauen lassen sich individuell um 360° verstellen, sodass die Fahrräder an jeder Stelle leicht bearbeitet werden können. Zur Winkelverstellung:

1. Lösen Sie den Klemmblock (#8) im T-Rohr (#11).
2. Drehen Sie die Halteklauen in die gewünschte Position (#1 oder #2).
3. Fixieren Sie den Klemmblock (#8) wieder.

HORIZONTAL VERSTELLUNG

Das T-Rohr (#11) des Montageständers PRS-2.2-x lässt sich um 360° drehen, wenn zum Beispiel ein Fahrrad aus dem Weg gedreht werden soll, um schnell an einem anderen zu arbeiten. Zum Verdrehen des T-Rohrs:

1. Lösen Sie den Klemmblock (#8) am Standrohr (#13).
2. Drehen Sie das T-Rohr (#11) um 180°.
3. Fixieren Sie zum Sichern der neuen Position den Klemmblock (#8).

Notes

- Some bike manufacturers recommend not clamping thin-walled or carbon fiber frames. Consult the manufacturer for suggested clamping locations.

- To avoid damage to the finish, clean the bike tube and jaw covers before clamping.
- The two clamping jaws each have a recess to provide clearance for cables. Make sure any brake or shift cables are in one of the recesses before clamping.
- Keeping the front of the bike slightly lower than the back will help prevent the front wheel and handlebars from flopping and hitting the frame's top tube. A Park Tool HBH-2 Handlebar Holder can be used to prevent handlebar flopping if the bike is being rotated in the repair stand.
- For bolting the repair stand directly to the floor rather than to the #135 Steel Base, use the Park Tool FP-2 Floor Plate (sold separately).

Notes

- Certains fabricants de vélos conseillent de ne pas serrer les tubes à parois fines ou cadres en fibres de carbone. Consulter le fabricant pour des emplacements de serrage recommandés.
- Afin d'éviter tout dommage à la finition du cadre, bien nettoyer le tube du cadre et la mâchoire de la pince avant tout serrage.
- Les deux mâchoires de la pince sont pourvues de renforcements permettant le passage des câbles. Bien vérifier que tous les câbles ou gaines s'y trouvent avant de serrer la pince.
- En conservant la roue avant légèrement plus basse que l'arrière, vous évitez que le cintre et la roue avant ne battent de gauche à droite de façon intempestive en abîmant le tube supérieur du cadre. Un HBH-2 Park Tool peut être utilisé afin d'éviter ce battement lorsque le vélo est pivoté sur le pied.
- Pour fixer le pied de réparation directement au sol plutôt qu'à la plaque en fonte #135, utiliser la plaque de fixation sol FP-2 de Park Tool (vendue séparément).

Notas

- Algunos fabricantes de bicicletas recomiendan no sujetar en la mordaza cuadros de fibra de carbono o cuadros de paredes delgadas. Consulte con el fabricante la ubicación de sujeción sugeridas.
- Para evitar daños en el acabado, limpiar el tubo de la bicicleta y las cubiertas de la mordaza antes de la sujeción.
- Las dos mordazas de sujeción tienen una ranura que proporciona espacio libre para los cables. asegúrese de que los cables de freno o de cambio están en uno de los huecos antes de la sujeción.
- Mantener la parte delantera de la bicicleta un poco más baja que la parte posterior le ayudará a prevenir que la rueda delantera y el manubrio golpee el tubo superior del cuadro. Se puede usar un sujetador de manubrio HBH-2 para evitar esta situación si la bicicleta esta en constante rotación en el soporte de reparación.
- Para atornillar el soporte de reparación directamente al piso en lugar de la base de acero #135, use la placa para piso FP-2 (De venta por separado).

Hinweise

- Einige Rahmenhersteller warnen vor dem Klemmen dünnwandiger oder aus Carbonfasern bestehender Rahmen. Klären Sie mit dem Hersteller geeignete Klemmbereiche oder verwenden Sie im Zweifelsfall die ISC-4 Sitzrohr-Innenklemme von Park Tool.
- Reinigen Sie den Rahmen vorher im Klemmbereich zur Vermeidung von Lackschäden.
- Beide Klemmbacken der Halteklauve verfügen über Aussparungen für Züge. Beachten Sie die Lage der Züge vor dem Schließen der Halteklauve.
- Eine in Fahrtrichtung leicht abfallende Position des Fahrrads im Montagständer verhindert das Umschlagen von Lenker und Vorderrad. Beim Drehen des Fahrrads im Ständer empfiehlt sich der Einsatz des HBH-2 Lenker-Haltebügels.
- Verwenden Sie für die permanente Bodenmontage des Montageständers die FP-2 Bodenbefestigung (als Zubehör lieferbar) anstelle der #135 Stahl-Bodenplatte.

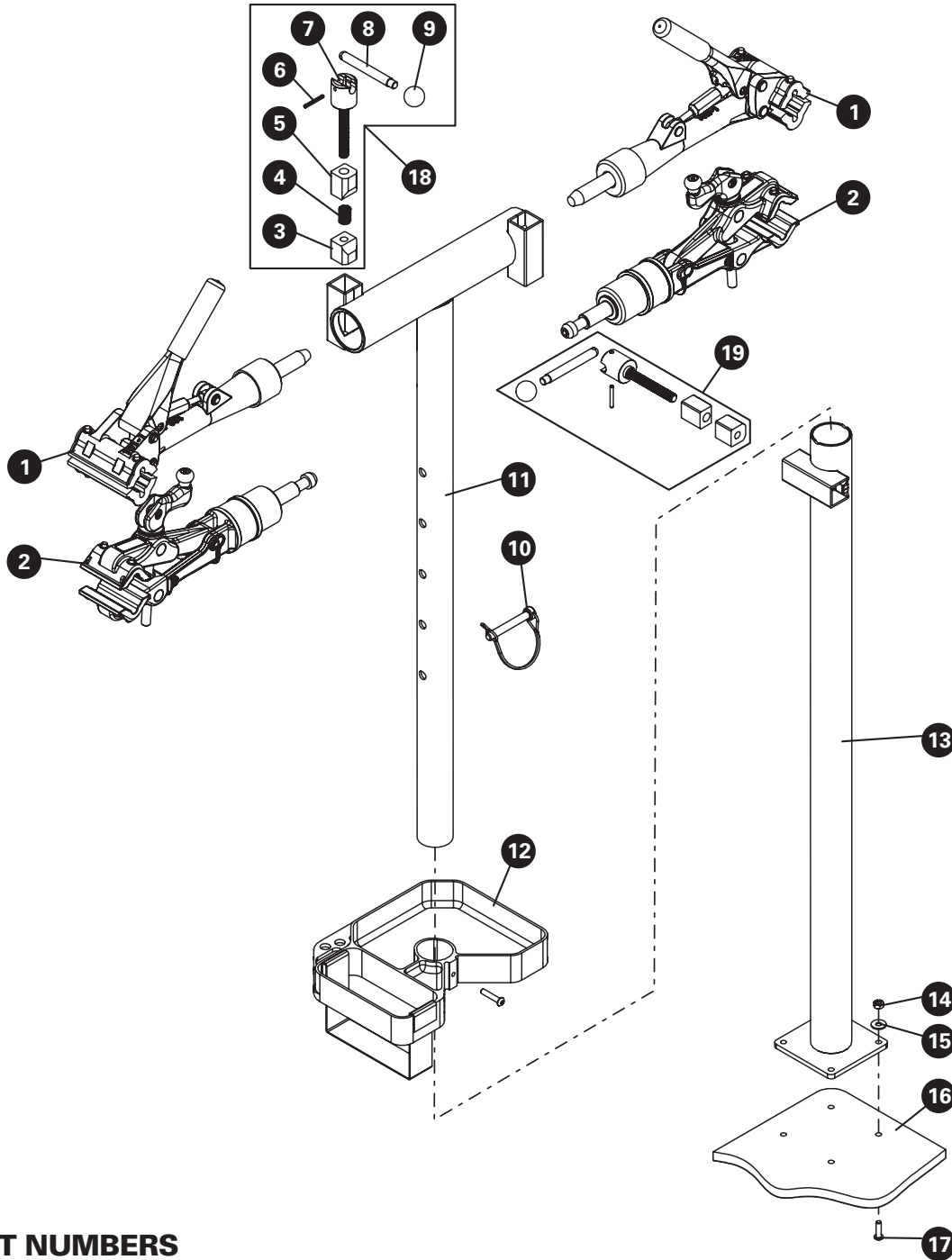

PRS-2.2 PART NUMBERS

Ref. #	Part #	Description	Qty.
1	100-3C	Adjustable Linkage Clamp (for PRS-2.2-1)	2
2	100-3D	Micro Adjust Clamp (for PRS-2.2-2)	2
3	113S	Threaded Lock Block	3
4	115S	Spring	2
5	114S	Unthreaded Lock Block	3
6	109S	Spring Pin	3
7	112S	Lock Block Bolt Assembly	3
8	111S	Locking Lever	3
9	110S	Ball Knob	3
10	123	Locking Pin	1

Ref. #	Part #	Description	Qty.
11	124-2.2	"T" Support Weldment	1
12	105	Work Tray	1
13	125-2	Base Support Upright	1
14	131S	Hex Nut 1/4"-20	4
15	132S	Washer 3/16"	4
16	135	Base	—
17	133S	Button Head Cap Screw 1/4"-20x7/8"	4
18	180	Lock Block Assembly	—
19	180-2	Lock Block Assembly without Spring	—